

Стандартні опції

ПОСТІЙНИЙ ПОВНИЙ ПРИВОД - AWD

Комфорт / Інтер'єр	Системи безпеки та допомоги водію			
Apple CarPlay/ Android Auto та бездротовим підключенням	Передаварійне керування гальмуванням (EyeSight)			
Сидіння водія з електроприводом (регулювання у 8 напрямках)	Адаптивний круїз контроль (EyeSight)			
Функція пам'яті електроприводу сидіння водія (2 користувача)	Попередження про перетинання дорожньої розмітки (EyeSight)			
Електропривід переднього пасажирського сидіння (регулювання у 8 напрямках)	Система утримання в центрі полоси (EyeSight)			
Електропривід регулювання сидіння водія в області попереку (2 напрямки)	Автономне керування кермом у надзвичайних ситуаціях (EyeSight)			
Електросклопідіймачі передніх та задніх вікон (травмобезпечні, з авто функцією)	Передаварійне керування дросельною заслінкою (EyeSight)			
Система Auto StartStop	Сигнал про рушення автомобіля попереду (EyeSight)			
Двоязонний автоматичний клімат-контроль з дефлекторами для задніх пасажирів	Допоміжний проекційний екран системи (EyeSight)			
Електричний підігрів передніх сидінь	Система моніторингу водія (Driver Monitoring System), налаштування до 5-и користувачів			
Електричний підігрів задніх сидінь	Система виявлення об'єктів у "сліпих зонах" позаду та по боках автомобіля (SRVD)			
Електричний підігрів керма	Система автоматичного гальмування під час руху заднім ходом (RAB)			
Система доступу без ключа Smart Entry і запуск двигуна кнопкою	Система X-MODE (2-х режимна)			
Складання спинок заднього ряду з багажного відділення	Система активного управління вектором тяги (Active Torque Vectoring)			
Регулювання нахилу спинок заднього ряду	Система курсової стійкості VDC			
Задні сидіння, що розкладаються у співвідношенні 60/40	Фронтальні подушки безпеки SRS			
Електричний підігрів зовнішніх дзеркал і зони щіток лобового скла	Бокові подушки безпеки для водія і переднього пасажира SRS			
Електричний підігрів заднього скла з таймером	Бокові шторки безпеки SRS			
Підкермові пелюстки перемикання передач	Подушка безпеки для захисту колін водія			
Педалі з алюмінієвими накладками	Подушка безпеки в сидінні переднього пасажира			
Роз'єми USB-A, USB-C та AUX у нижньому відділенні центральної консолі	Автоуправління дальнім світлом фар з адаптивним розподілом пучка світла (HBA+ADB)			
Роз'єми USB (2 гнізда) зарядки пристроїв для задніх пасажирів	Функція адаптивного повороту фар головного світла (SRH)			
2 розетки на 12В (в відділенні для рукавичок та багажному відділенні)	Автоматичне затемнення дзеркала заднього виду			
Кермове управління з електроприводом і регулюванням по висоті і глибині	Камера фронтального огляду			
Кермо та важель перемикання передач зі шкіряним оздобленням (гладка шкіра на кермі в Field та Touring)	Камера бокового огляду			
Підстаканники для водія і пасажирів	Камера заднього огляду з омивачем			
Підголовники для задніх пасажирів - 3 шт.	Система SI-DRIVE			
Електропривід стоянкового гальма	Функція автоматичного утримання автомобіля (AVH)			
Дзеркальця з підсвіткою в сонцезахисних козирках	Система контролю тиску в шинах			
	Система допомоги при спуску			
	Переднятязувачі і обмежувачі навантаження передніх ременів безпеки			
	Система нагадування про наявність пасажирів			
	Дитячі замки задніх дверей			
	Ремені безпеки для заднього ряду сидінь з 3-точковим кріпленням			
	Кріплення дитячого крісла стандарту ISO-FIX у крайніх сидіннях 2-го ряду			
	Охоронні системи			
	Імобілайзер			
	Центральний замок з дистанційним та сенсорним керуванням			
	Додаткові опції			
	Об'єм двигуна	2.5	2.4 Turbo	2.4 Turbo
	Назва комплектації	Touring	Touring XT	Touring GT
	Зовнішній вигляд			
Люк з електроприводом	+	+	+	+
Легкосплавні колісні диски 225/60 R18 (колір глянцевої темний металік)	+	+	+	+
Легкосплавні колісні диски 225/60 R18 (колір темно-сірий)	-	-	-	-
Бокові дзеркала чорного кольору	-	-	-	-
Бокові дзеркала в колір кузова	+	+	+	+
Поворотні рейлінги на даху (сріблястого кольору)	+	+	+	+
Рейлінги на даху (чорного кольору)	-	-	-	-
Пластикові захисні накладки на передній і задній бампери (сріблясті)	+	+	+	+
Пластикові захисні накладки на передній і задній бампери (чорного глянцевого кольору)	-	-	-	-
Окантовка передніх протитуманних фар (срібляста)	+	+	+	+
Окантовка передніх протитуманних фар (чорна)	-	-	-	-
Роздвоєна вихлопна система	-	+	+	+
Передні світлодіодні протитуманні фари	+	-	-	-
Шестидіодні передні протитуманні фари	-	+	+	+
Додаткове обладнання: вітровики дверей, накладки порогів, комплект килимків велюрових, захисна накладка заднього бампера, піддон багажного відділення, комплект бризковок	-	-	-	+
	Комфорт/Інтер'єр			
Преміальна мультимедійна система Harman Kardon (1 CD) з дисплеєм діагоналю 11,6 дюймів, 11 динаміками та сабвуфером	+	+	+	+
Мультимедійна система (6 динаміків, екран 11,6 дюймів) з управлінням на кермі	-	-	-	-
Шкіряна оббивка сидінь (ексклюзивна шкіра NAPPА, три варіанти кольорів)	+	+	+	+
Оббивка сидінь з поліуретану (водовідштовхувальний ефект) сіро-чорного кольору	-	-	-	-
Вентиляція передніх сидінь	+	+	+	+
Регулювання довжини подушки сидіння водія	+	+	+	+
Електропривід дверей багажного відділення (з можливістю безконтактного відкриття) та з функціями програмування кута нахилу та автозакриття всіх дверей	+	+	+	+
Задній центральний підлокітник із вмонтованими підстаканниками (глянець)	+	+	+	+
Задній центральний підлокітник із вмонтованими підстаканниками	-	-	-	-
Роздрібні ціни на автомобілі 2025 року виробництва	2 175 000	2 393 000	2 441 000	

* Ціни вказані станом на 21.04.2026 року

Даний документ надано дистрибутором ТОВ "СОДЖІТЗ АВТО УКРАЇНА" виключно для інформаційних цілей. Дистрибутор залишає за собою право в будь-який час змінювати вартість товарів, їх комплектації відповідно до внутрішніх процедур щодо ціноутворення та характеристик товару, що надходить від виробника. Ціна включає в себе ПДВ.

ВИРОБНИК: "SUBARU CORPORATION", Японія
Гаряча лінія дистрибутора Subaru ТОВ "СОДЖІТЗ АВТО УКРАЇНА" 0 800 507 100
www.subaru.ua

Технічні характеристики

Двигун	2.5і атмосфер. (FB25)	2.4 турбо (FA24)
Трансмісія	CVT	CVT

Двигун

Тип	Горизонтально-опозитний, 4-х циліндровий, 4-х тактний, бензиновий	
	16-ти клапанний з чотирма розподільними валами (DOHC)	
Діаметр циліндра і хід поршня	мм	94,0 X 90,0
Робочий об'єм	см ³	2498
Коефіцієнт стиснення		12
Паливна система	Пряме впорскування	Пряме впорскування, турбо
Ємність паливного бака	л	63

Експлуатаційні характеристики

Макс. потужність	кВт(к.с)/об./хв	138 (188)/5800	183 (249)/5,200 — 6,000
Макс. крутний момент	Н*м(кгс*м)/об./хв	245 (25,0)/3400-4600	350 (35,7)/2,000 — 4,800
Динаміка розгону от 0 до 100 км/год	с	9,6	7,5
Макс.швидкість	км/год	207	221
Витрата палива*	місто	л/100 км	9,3
	поза містом		6,2
	змішаний		7,3
Емісія CO ₂ *	місто	г/км	213
	поза містом		142
	змішаний		168

Коробка передач

	1-а передача	4,066	3,229
	2-а передача	2,628	2,310
	3-я передача	1,911	1,654
	4-а передача	1,490	1,278
	5-а передача	1,166	0,985
	6-а передача	0,914	0,768
	7-а передача	0,717	0,604
	8-а передача	0,559	0,468
	Задній хід	4,379	3,139
	Головна передача	3,900	4,111

Трансмісія

Тип приводу	Система постійного повного приводу з активним розподілом крутного моменту
-------------	---

Шасі

Механізм рульового керування	Зубчато-рейковий тип з електропідсилювачем	
Підвіска	передня	Стойки МакФерсон
	задня	Багатоважільна пружинна
Гальмівна система	передня	Дискові, вентильовані
	задня	
Шини	225/60R18, 18x7J	

Розміри і маса

Габаритна довжина	мм	4870	
Габаритна ширина	мм	1875	
Габаритна висота	мм	1670-1675	
Колісна база	мм	2745	
Колія	передня	мм	1570
	задня	мм	1600
Дорожній просвіт	мм	213	
Споряджена маса	кг	1643-1761	
Максимально дозволена маса причепа з гальмами	кг	2000	2400
Місткість	люд.	5	
Об'єм багажного відділення**	л	537/1282/1726-1798	

*Витрата палива і викиди CO₂ відповідають нормам UN R101-01.

**Заміри зроблено за системою VDA (V214) за наступними критеріями: без складених задніх спинок/зі складеними задніми спинками/найбільший об'єм

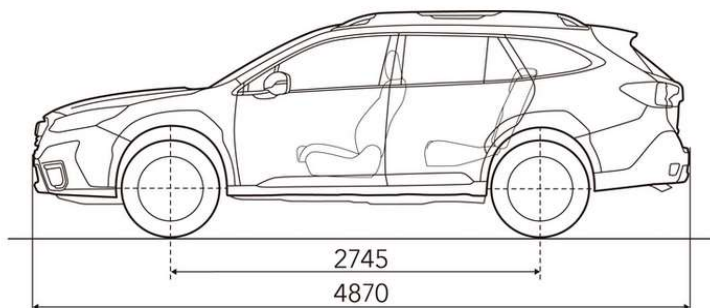
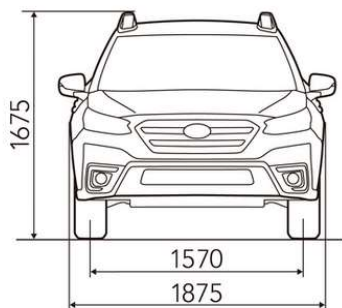

* Висота моделі в комплектації FIELD становить 1670 мм.